



Installation instructions for 99-3309B

APPLICATIONS

See application list inside

Chevrolet Spark 2013-up 99-3309B

KIT FEATURES

- ISO DIN radio provision with pocket
- Double DIN radio provision
- Interface included retains factory OnStar, Bluetooth, and all warning chimes
- Provides a 12-volt accessory power and VSS, parking brake, and reverse signals
- **Painted matte black**



KIT COMPONENTS

- A) Radio trim panel • B) Radio brackets • C) Pocket • D) (4) #8 x 3/8" Phillips screws • E) (10) White plastic panel clips • F) Interface • G) 16-pin harness • H) 4-pin to 4-pin resistor pad • I) 22-pin to 44-pin harness

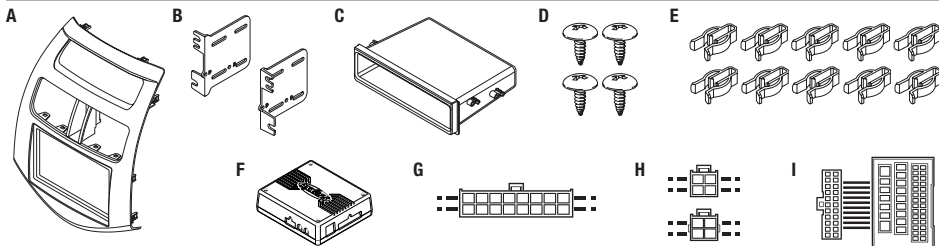

WIRING & ANTENNA CONNECTIONS (sold separately)

Wiring Harness:

- Interface included

Antenna Adapter:

- 40-EU55

TOOLS REQUIRED

- Panel removal tool • Phillips screwdriver
- Small flat-blade screwdriver

CAUTION: Metra recommends disconnecting the negative battery terminal before beginning any installation. All accessories, switches, and especially air bag indicator lights must be plugged in before reconnecting the battery or cycling the ignition.

NOTE: Refer to the instructions included with the aftermarket radio.

Table of Contents

Dash Disassembly

- Chevrolet Spark 2013-up2

Kit Assembly

- ISO DIN radio provision with pocket.....3
- Double DIN radio provision4

Axxess Interface Installation 4-6

- Installing the interface..... 4-5
- Initializing the interface5
- Chime volume adjustment.....5
- Audio level adjustment.....5
- OnStar level adjustment.....5
- Vehicle customization with optional LCD6

1. Unclip and remove the radio trim panel. (Figure A)
2. Remove (4) Phillips screws securing the factory radio and remove from dash. (Figure B)
3. Unclip and remove the vents from the factory panel. (Figure C)
4. Unclip and remove the hazard button from the trim panel. (Figure C)
5. Remove (5) Phillips screws securing the upper display shroud from the factory panel. (Figure C)

Continue to kit assembly

Chevrolet Spark 2013-up

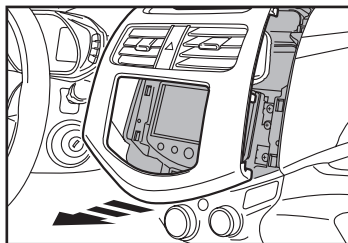

(Figure A)

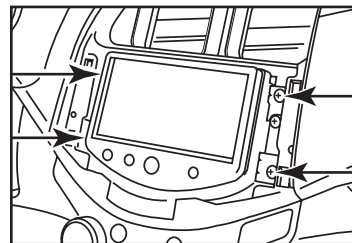

(Figure B)

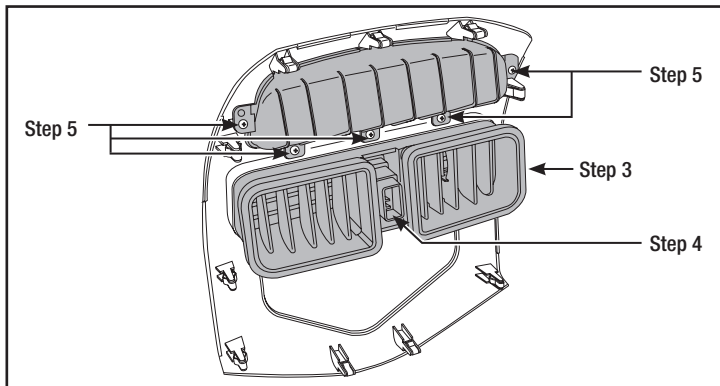

(Figure B)



Kit Assembly 99-3309B

ISO DIN radio provision with pocket

1. Attach the factory vents and hazard button to the Metra trim panel. (Figure A)
2. Attach the upper display shroud the Metra trim panel with the factory screws. (Figure A)
3. Attach the provided (10) panel clips to the legs of the Metra trim panel.
4. Locate the factory wiring harness in the dash. Metra recommends using the proper mating adapter from Metra or AXCESS. Re-connect the negative battery terminal and test the unit for proper operation.
5. Attach the radio brackets to the aftermarket radio using the screws supplied with the radio, then secure the assembly to the pocket using the (4) #8 x 3/8" Phillips screws. (Figure B)
6. Mount the assembly into the sub-dash.
7. Reassemble dash in reverse order of disassembly using the Metra trim panel instead of the factory trim panel.

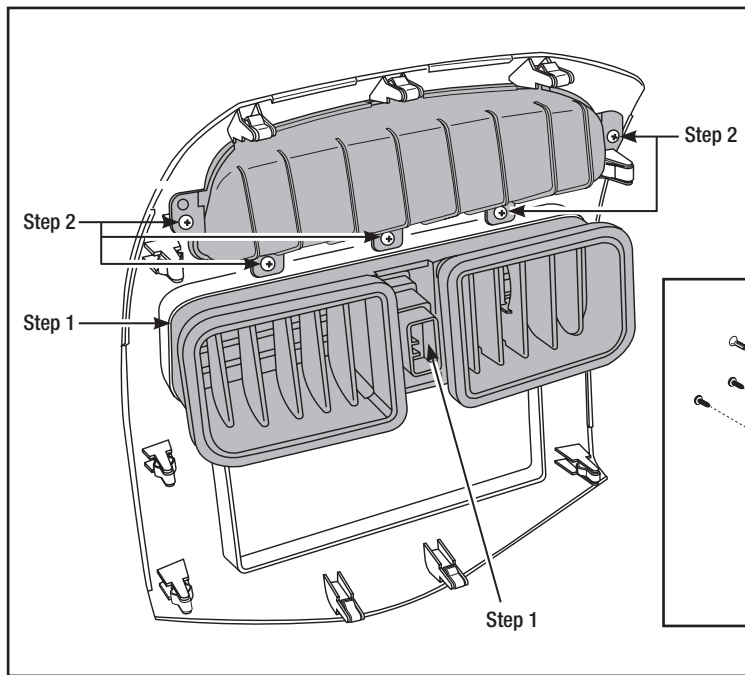

(Figure A)

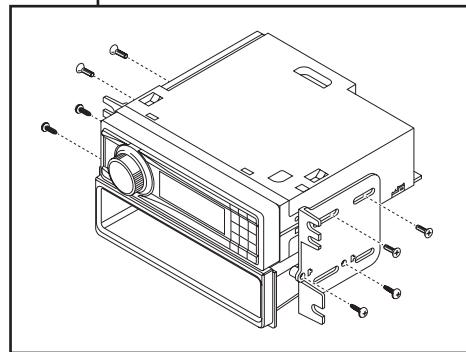

(Figure B)



Kit Assembly 99-3309B

Double DIN radio provision

1. Attach the factory vents and hazard button to the Metra trim panel. (Figure A)
2. Attach the upper display shroud the Metra trim panel with the factory screws. (Figure A)
3. Attach the provided (10) panel clips to the legs of the Metra trim panel.
4. Locate the factory wiring harness in the dash. Metra recommends using the proper mating adapter from Metra or AXCESS. Re-connect the negative battery terminal and test the unit for proper operation.
5. Attach the radio brackets to the aftermarket radio using the screws supplied with the radio, then mount the assembly into the sub dash. (Figure B)
6. Reassemble dash in reverse order of disassembly using the Metra trim panel instead of the factory trim panel.

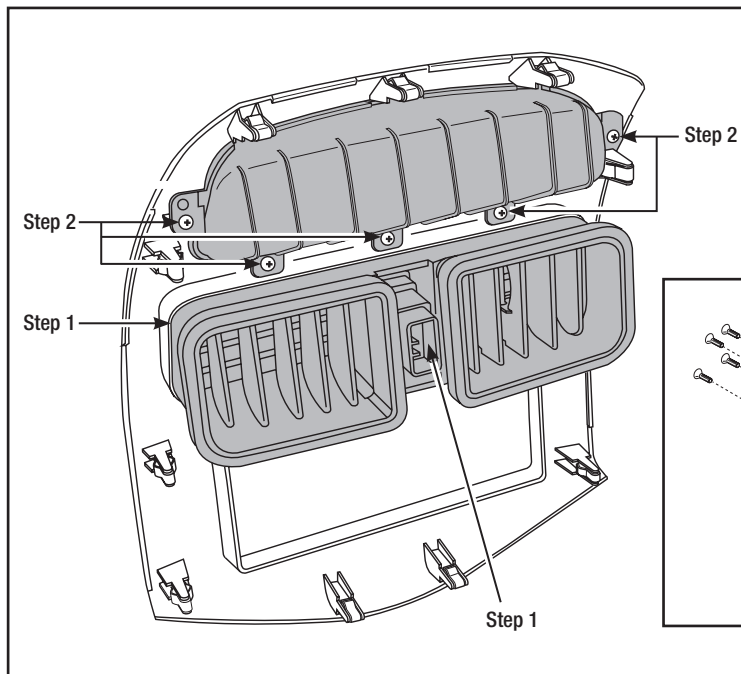

(Figure A)

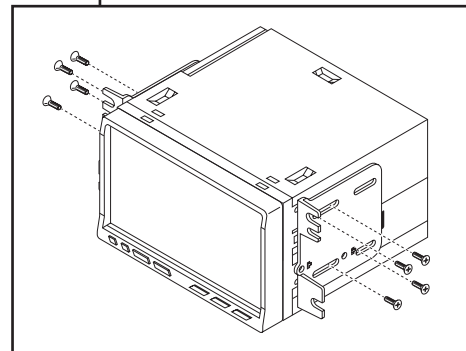

(Figure B)

Axxess Interface Installation

FEATURES

- Provides accessory (12-volt 10-amp)
- Retains R.A.P. (Retained Accessory Power)
- Used in amplified or non-amplified systems
- Retains all warning chimes
- Provides NAV outputs (parking brake, reverse, mute, and V.S.S.)
- Retains OnStar/OE Bluetooth
- Adjustable volume for chimes and OnStar
- High level speaker input
- Micro "B" USB updatable
- Retains balance and fade

INTERFACE COMPONENTS

- 4-pin to 4-pin resistor pad harness
- 16-pin with stripped leads
- 22-pin to 44-pin Camaro Harness
 - 18-pin to 10-pin HVAC Harness

TOOLS REQUIRED

- Cutting tool
- Crimping tool
- Tape
- Connectors (butt-connectors, bell caps, etc.)

Installing the interface

From the 16-pin harness:

- Connect the **Red** wires to the ignition/accessory wire of the aftermarket radio.
- Connect the **Orange/White** wire to the illumination wire of the aftermarket radio. If the aftermarket radio has no illumination wire, tape off the **Orange/White** wire.
- Connect the **Blue/White** wire to the amp turn on wire of the aftermarket radio.
- Connect the **Brown** wire to the mute wire of the aftermarket radio. If the aftermarket radio does not have a Mute wire, tape up the **Brown** wire.
- Connect the **White** wire to the left front positive speaker output of the aftermarket radio.
- Connect the **White/Black** wire to the left front negative speaker output of the aftermarket radio.
- Connect the **Gray** wire to the right front positive speaker output of the aftermarket radio.
- Connect the **Gray/Black** wire to the right front negative speaker output of the aftermarket radio.
- The **Violet** wire is not used in the application.
- The **Violet/Black** wire is not used in the application.
- The **Green** wire is not used in the application.

- The **Green/Black** wire is not used in this application.

The following wires are for the aftermarket radios that have navigation built in:

- Connect the **Light Green** wire to the parking brake wire of the aftermarket navigation radio.
- Connect the **Blue/Pink** wire to the VSS or speed sense wire of the aftermarket navigation radio.
- Connect the **Green/Purple** wire to the reverse wire of the aftermarket navigation radio.

From the 44-way harness:

- Connect the **Black** wire to the ground wire of the aftermarket radio.
- Connect the RCA's to the AUX in on the aftermarket radio (if equipped).
***Note:** This will allow you to retain the 3.5 AUX JACK in the console.*
- Connect the **Yellow** wire to the 12-volt constant wire of the aftermarket radio.
- If the vehicle is amplified disconnect the 4-pin harness located between the 44-way and 22-way connector and connect the supplied 4-pin to 4-pin resistor pad.

Installing the interface

Amplified vehicles:

- Connect the **Violet** wire to the right rear positive wire of the aftermarket radio.
- Connect the **Violet/Black** wire to the right rear negative wire of the aftermarket radio.
- Connect the **Green** wire to the left rear positive wire of the aftermarket radio.
- Connect the **Green/Black** wire to the left rear negative wire of the aftermarket radio.

Non-amplified vehicles:

- Cut the resistors from the **Green, Green/black, Purple, Purple/Black** right below the heat shrink.
- Connect the **Violet** wire to the right rear positive wire of the aftermarket radio.
- Connect the **Violet/Black** wire to the right rear negative wire of the aftermarket radio.
- Connect the **Green** wire to the left rear positive wire of the aftermarket radio.

- Connect the **Green/Black** wire to the left rear negative wire of the aftermarket radio.
- The **Pink** wire is not used in this application.

Installing the interface:

1. With all the connections completed, plug the 16 and 22 pin harnesses into the interface.
2. Plug the 44 pin GM harness into the vehicle side harness, and plug the aftermarket radio harness into the aftermarket radio.
3. Reconnect the negative battery terminal.

Initializing the interface

Attention: *If the interface loses power for any reason, the following steps will need to be performed again.*

- Initialize the interface by turning the ignition on for 30 seconds, then turn the ignition back off, then back on again.

Note: *If using the ASWC-1, connect it after you initialize the interface, with the key in the off position.*

Chime volume adjustment

- 1) With car on, shut off car and leave keys in ignition. Open the car door and leave it open. Chimes will be heard.
- 2) Wait 10 seconds, then with a small screwdriver adjust the potentiometer fully counterclockwise (all the way left), then clockwise to raise chime level and counterclockwise to lower the chime level.
- 3) When the volume is at the desired level, remove the keys from the ignition. This will lock the chime volume at its current level.

Audio level adjustment

- 1) Start your vehicle and turn on the radio having audio playing.
- 2) Turn your aftermarket radio's volume up $\frac{3}{4}$ of the way.
- 3) With a small screwdriver adjust the potentiometer clockwise to raise the audio level and counterclockwise to lower the audio level.
- 4) Once at desired level your audio adjustment is complete.

OnStar level adjustment

To adjust the OnStar volume level find the **Black/Yellow** wire on the 16-pin harness. Push the blue OnStar button, while the voice is speaking tap the **Black/Yellow** wire to ground. Once the volume is set it will stay at that volume until the **Black/Yellow** wire is tapped to ground again. This can be set during installation and then left alone. If user adjustment is desired, the customer may also tap “Volume Up” or down on the steering wheel (if equipped) to adjust the OnStar level.

Additional 12-pin harness (ASWC-1)

- This 12-pin harness is to be used in conjunction with the ASWC-1 (not included). Please refer to the ASWC-1 instructions for programming.

Vehicle customization with optional LCD

(AXXESS part # XIA-LCD sold separately)

The OEM radio is used to customize certain features of the vehicle.

Use the optional LCD to adjust these features accordingly:

1. Press ESC, and then press ENT: “Set Language” will appear on the screen.
2. To change the language, press ENT, and then press the arrow up and down buttons to change the language.
3. Once you have selected your language, press ESC to go back to the main screen.
4. If you do not wish to change the language, you can scroll up and down through the different settings with the arrow up and down buttons.

***Note:** What these options are depends on the vehicle/trim-level it is installed into.*

5. Remember to press ENT to change the desired setting.



Installation instructions for 99-3309B



REV 12/4/2014 INST99-3309B



KNOWLEDGE IS POWER

Enhance your installation and fabrication skills by enrolling in the most recognized and respected mobile electronics school in our industry. Log onto www.installerinstitute.com or call 800-354-6782 for more information and take steps toward a better tomorrow.



**Metra recommends MECP
certified technicians**



Instrucciones de instalación para 99-3309B

APLICACIONES

Lista de aplicaciones dentro

Chevrolet Spark 2013 y mas 99-3309B

CARACTERÍSTICAS DEL KIT

- Provisión de radio ISO DIN con bolsillo
- Provisión de radio doble DIN
- La interfase incluida retiene OnStar de fábrica, Bluetooth, y todos los tonos de advertencia
- Provee energía para accesorios de 12 voltios y VSS, freno de mano y señales de reversa
- **Pintura negro mate**



COMPONENTES DEL KIT

- A) Panel de moldura para radio • B) Soportes para radio • C) Bolsillo • D) (4) tornillos Phillips #8 x 3/8" • E) (10) ganchos plásticos blancos para panel • F) Interfase • G) Arnés de 16-pins • H) Cojinete de resistencia de 4-pins a 4-pins • I) Arnés de 22-pins a 44-pins

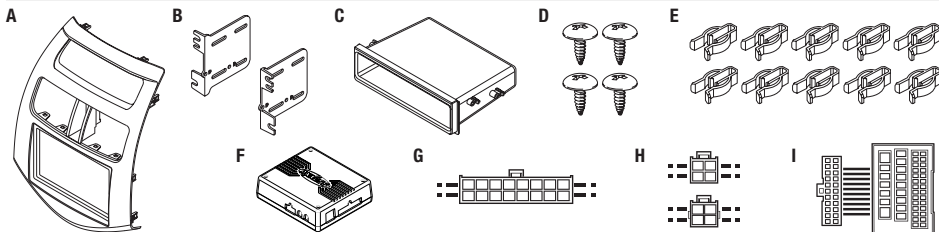

CABLEADO Y CONEXIONES DE ANTENA

Arnés de cableado: (se venden por separado)

- Interfaz incluido

Adaptador de antena:

- 40-EU55

HERRAMIENTAS REQUERIDAS

- Destornillador Phillips • Pequeño destornillador de paleta • Herramienta para quitar paneles

PRECAUCIÓN: Metra recomienda desconectar el terminal negativo de la batería antes de comenzar cualquier instalación. Todos los accesorios, interruptores y, especialmente, las luces indicadoras de airbag deben estar enchufados antes de volver a conectar la batería o comenzar el ciclo de ignición.

NOTA: Remítase a las instrucciones incluidas con el radio de postventa.

Indice

Desmontaje del tablero

- Chevrolet Spark 2013 y mas2

Ensamble del kit

- Provisión de radio ISO DIN con bolsillo3
- Provisión de radio doble DIN.....4

Instalación de la interfase Axxess 4-6

- Instalación de la interfase 4-5
- Initializing the interface5
- Ajuste del volumen de los tonos5
- Ajuste del nivel de audio5
- Ajuste del nivel de OnStar5
- Vehículo de personalización con LCD opcional ...6

1. Desenganche y quite el panel de la moldura del radio. (Figura A)
2. Desenganche y quite las rejillas del aire acondicionado del panel de fábrica. (Figura B)
3. Desenganche y retire el botón de las luces intermitentes del panel de la moldura. (Figura C)
4. Quite los (5) tornillos Phillips que sujetan la tapa de la pantalla superior del panel de fábrica. (Figura C)
5. Quite el radio de fábrica.

Continuará la ensamble del kit

Chevrolet Spark 2013 y mas

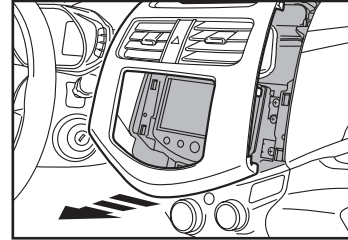

(Figura A)

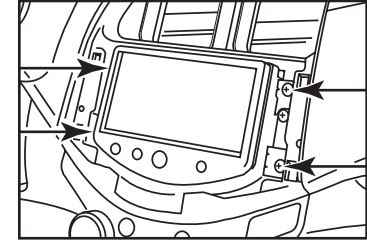

(Figura B)

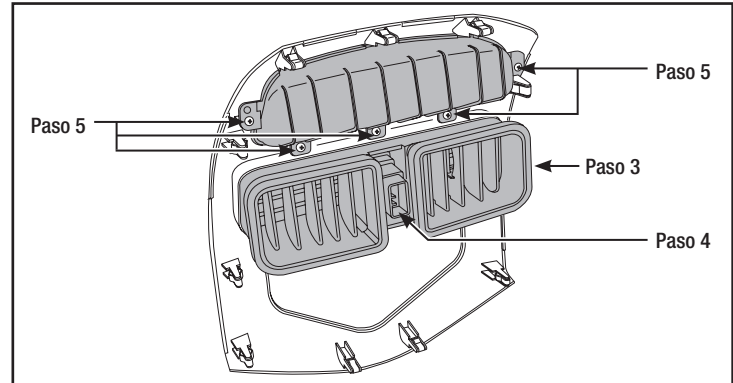

(Figura B)

Provisión de radio ISO DIN con bolsillo

1. Instale las rejillas de fábrica y el botón de las luces intermitentes en el panel de la moldura de Metra. (Figura A)
2. Instale la tapa de la pantalla superior al panel de la moldura Metra con los tornillos de fábrica. (Figura A)
3. Instale los (10) ganchos del panel provistos en las patas del panel de la moldura Metra.
4. Localice el arnés de cables de fábrica en el tablero. Metra recomienda el uso de un adaptador adecuado de acoplamiento de Metra o de AXCESS. Vuelva a conectar la terminal negativa de la batería y pruebe la unidad para verificar que funcione correctamente.
5. Coloque los soportes del radio en el radio de mercado secundario con los tornillos que venían con el radio, luego asegure el ensamble a la cavidad usando los (4) tornillos Phillips #8 X 3/8". (Figura B)
6. Monte el ensamble en el sub tablero.
7. Vuelva a armar el tablero en orden inverso al desensamble, usando el panel de la moldura Metra en lugar del panel de fábrica.

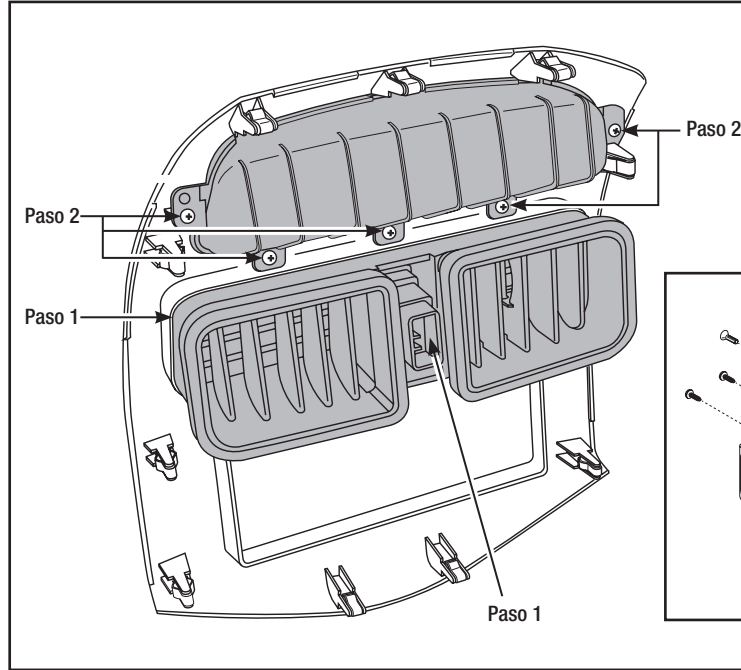

(Figura A)

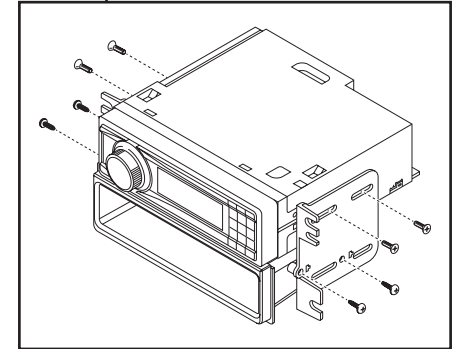

(Figura B)

Provisión de radio doble DIN

1. Instale las rejillas de fábrica y el botón de las luces intermitentes en el panel de la moldura de Metra. (Figura A)
2. Instale la tapa de la pantalla superior al panel de la moldura Metra con los tornillos de fábrica. (Figura A)
3. Instale los (10) ganchos del panel provistos en las patas del panel de la moldura Metra.
4. Localice el arnés de cables de fábrica en el tablero. Metra recomienda el uso de un adaptador adecuado de acoplamiento de Metra o de AXCESS. Vuelva a conectar la terminal negativa de la batería y pruebe la unidad para verificar que funcione correctamente.
5. Instale los soportes del radio al radio de mercado secundario usando los tornillos que venían con el radio, luego monte el ensamble en el sub tablero. (Figura B)
6. Vuelva a armar el tablero en orden inverso al desensamble, usando el panel de la moldura Metra en lugar del panel de fábrica.

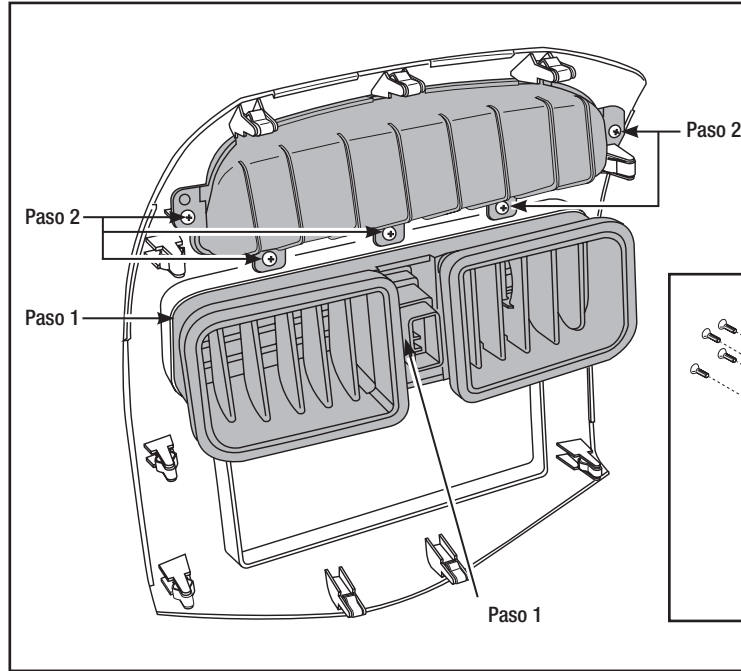
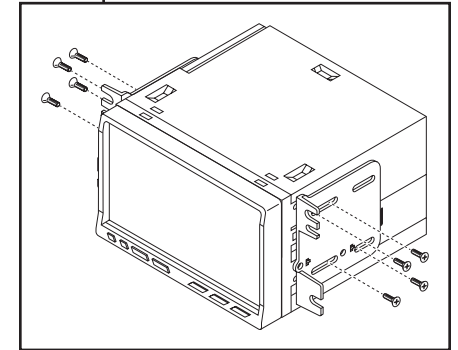
*(Figura A)**(Figura B)*

Instalación de la interfase Axxess

CARACTERÍSTICAS

- Proporciona accesorio (12 voltios 10 amperes)
- Retiene R.A.P. (corriente de accesorio retenida)
- Se usa en sistemas amplificados o no amplificados
- Retiene todos los tonos de advertencia
- Proporciona salidas de NAV (freno de mano, reversa, silencio y V.S.S.)
- Retiene OnStar/Bluetooth de fabricante original
- Volumen ajustable para tonos y OnStar
- Entrada de bocina de alto nivel
- Actualizable a micro "B" USB
- Retiene el balance y la intensidad

COMPONENTES DE LA INTERFASE

- Arnés de cojinete de resistencia de 4-pins a 4-pins • 16-pins con conectores pelados • Arnés de 22-pins a 44-pins de Camaro • Arnés de 18-pins a 10-pins

HERRAMIENTAS REQUERIDAS

- Cortador • Pelacables • Cinta • Conectores (p. ej., conectores a tope, tapas acampanadas, etc.)

Instalación de la interfase

Desde el arnés de 16-pins:

- Conecte los cables **Rojos** al cable de ignición/ accesorio del radio de mercado secundario.
- Conecte el cable **Anaranjado/Blanco** al cable de iluminación del radio de mercado secundario. Si el radio de mercado secundario no tiene cable de iluminación, cubra con cinta el cable **Anaranjado/Blanco**.
- Conecte el cable **Azul/Blanco** con el cable de encendido del amplificador del radio de mercado secundario.
- Conecte el cable **Marrón** con el cable de silencio del radio de mercado secundario. Si el radio de mercado secundario no tiene un cable de silencio, enciente el cable **Marrón**.
- Conecte el cable **Blanco** con la salida de la bocina positiva frontal izquierda del radio de mercado secundario.
- Conecte el cable **Blanco/Negro** con la salida de la bocina negativa frontal izquierda del radio de mercado secundario.
- Conecte el cable **Gris** con la salida de la bocina positiva frontal derecha del radio de mercado secundario.
- Conecte el cable **Gris/Negro** con la salida de la bocina negativa frontal derecha del radio de mercado secundario.
- El cable **Violeta** no se utiliza en la aplicación.

- El cable **Violeta/Negro** no se utiliza en la aplicación.
- El cable **Verde** no se utiliza en la aplicación.
- El cable **Verde/Negro** no se utiliza en la aplicación.

Los siguientes cables son para radios de mercado secundario que tienen navegación integrada:

- Conecte el cable **Verde Claro** con el cable del freno de mano del radio de navegación de mercado secundario.
- Conecte el cable **Azul/Rosa** con el cable VSS o de detección de velocidad del radio de navegación de mercado secundario.
- Conecte el cable **Verde/Morado** al cable de reversa del radio con navegación de mercado secundario.

Desde el arnés de 44 vías:

- Conecte el cable **Negro** con el cable de conexión a tierra del radio de mercado secundario.
- Conecte los conectores RCA a la entrada AUX del radio de mercado secundario (si se incluye).
Nota: Esto le permitirá retener el conector AUX de 3.5mm en la consola.
- Conecte el cable **Amarillo** al cable de corriente constante de 12 voltios del radio de mercado secundario.
- Si el vehículo está amplificado, desconecte el arnés de 4-pins localizado entre el conector de 44 vías y de 22 vías y conecte el cojinete suministrado de resistencia de 4-pins a 4-pins.

Instalación de la interfase

Vehículos amplificados:

- Conecte el cable **Violeta** al cable positivo posterior derecho del radio de mercado secundario.
- Conecte el cable **Violeta/negro** al cable negativo posterior derecho del radio de mercado secundario.
- Conecte el cable **Verde** al cable positivo posterior izquierdo del radio de mercado secundario.
- Conecte el cable **Verde/Negro** al cable negativo posterior izquierdo del radio de mercado secundario.

Vehículos no amplificados:

- Corte las resistencias de los cables **Verde, Verde/Negro, Morado, Morado/Negro** justo debajo del termoencogimiento.
- Conecte el cable **Violeta** al cable positivo posterior derecho del radio de mercado secundario.
- Conecte el cable **Violeta/Negro** al cable negativo posterior derecho del radio de mercado secundario.
- Conecte el cable **Verde** al cable positivo posterior izquierdo del radio de mercado secundario.

- Conecte el cable **Verde/Negro** al cable negativo posterior izquierdo del radio de mercado secundario.
- El cable **Rosa** no se utiliza en esta aplicación.

Instalación de la interfase:

1. Cuando termine todas las conexiones, conecte los arneses de 16 y 22-pins a la interfase.
2. Conecte el arnés GM de 44-pins en el arnés lateral del vehículo y conecte el arnés del radio de mercado secundario en el radio de mercado secundario.
3. Reconecte la terminal de la batería negativa.

Initializing the interface

Atención: Si la interfaz pierde energía por cualquier razón, tendrán que realizar de nuevo los pasos siguientes.

- Inicie la interfaz girando el encendido durante 30 segundos, luego gire el encendido de marcha atrás y vuelva a encenderla de nuevo.
- Nota:** Si utiliza el ASWC-1, conéctelo después de inicializar la interfaz, con la llave en la posición de apagado.

Ajuste del volumen de los tonos

- 1) Con el vehículo encendido, apague el auto y deje las llaves en la ignición. Abra la puerta del carro y déjela abierta. Se escucharán tonos.
- 2) Espere 10 segundos, luego con un pequeño destornillador, ajuste el potenciómetro por completo hacia la izquierda (a la izquierda hasta topar), luego hacia la derecha para subir el nivel de los tonos y hacia la izquierda para bajar el nivel de los tonos.
- 3) Cuando el volumen esté en el nivel deseado, retire las llaves de la ignición. Esto bloqueará el volumen de los tonos en su nivel actual.

Ajuste del nivel de audio

- 1) Arranque su vehículo y encienda el radio mientras reproduce audio.
- 2) Aumente el volumen del radio de mercado secundario hasta llegar a $\frac{3}{4}$ del máximo nivel.

- 3) Con un pequeño destornillador, ajuste el potenciómetro hacia la derecha para aumentar el nivel de audio y hacia la izquierda para disminuir el nivel de audio.
- 4) Una vez que haya llegado al nivel deseado, su ajuste de audio está completo.

Ajuste del nivel de OnStar

Para ajustar el nivel del volumen de OnStar, busque el cable **negro/amarillo** en el arnés de 16-pines. Presione el botón azul de OnStar y mientras la voz esté hablando, toque el cable **negro/amarillo** a tierra. Una vez configurado el volumen, permanecerá a ese nivel hasta que el cable **amarillo/negro** vuelva a tocarse a tierra. Esto puede ajustarse durante la instalación y después ignorarse. Si se desea que el usuario pueda hacer ajustes, el cliente también puede pulsar el botón que sube o baja el volumen desde el volante (si está equipado) para ajustar el nivel de OnStar.

Adicional de 12-pines del arnés (ASWC-1)

- Este arnés 12-pin es para ser usado en conjunción con el ASWC-1 (no incluido). Por favor, consulte las instrucciones ASWC-1 para la programación.

Vehículo de personalización con LCD opcional

(Parte # AXCESS XIA-LCD se vende por separado)

La radio OEM se utiliza para personalizar ciertas características del vehículo.

Utilice la pantalla LCD opcional para ajustar estas características en consecuencia:

1. Pulse **ESC** y, a continuación, pulse **ENT**: “Idioma Ajuste” aparecerá en la pantalla.
2. Para cambiar el idioma, pulse **ENT** y, a continuación, pulse la flecha hacia arriba y hacia abajo para cambiar el idioma
3. Una vez seleccionado el idioma, pulse **ESC** para volver a la pantalla principal.
4. Si no desea cambiar el idioma, puede desplazarse hacia arriba y hacia abajo a través de los diferentes ajustes con la flecha arriba y abajo botones.

Nota: *Lo que estas opciones son depende del vehículo/nivel recortar se instala en.*

5. Recuerde pulsar **ENT** para cambiar el ajuste deseado.



Instrucciones de instalación para 99-3309B



REV. 12/4/2014 INST99-3309B



EL CONOCIMIENTO ES PODER
Mejore sus habilidades de instalación y fabricación inscribiéndose en la escuela de dispositivos electrónicos móviles más reconocida y respetada de nuestra industria. Regístrese en www.installerinstitute.com o llame al 800-354-6782 para obtener más información y avance hacia un futuro mejor.



Metra recomienda técnicos con certificación del Programa de Certificación en Electrónica Móvil (Mobile Electronics Certification Program, MECP).